

SETUP MONTAJE



lzf

TOTEM

TOT 3

CONTENTS CONTENIDO

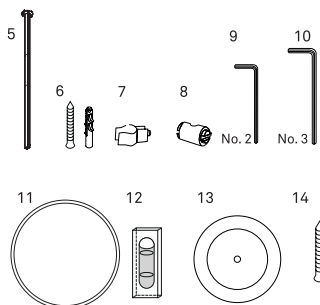
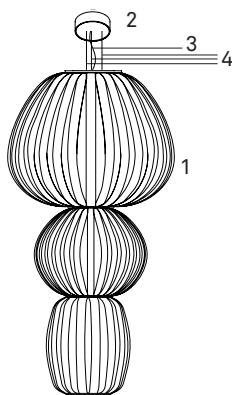

1 Shades/Pantallas.	3 un.
2 Canopy /Florón.	1 un.
3 Electrical cable/Cable eléctrico	1 un.
4 Steel cables/Cables de acero.	3 un.
5 Electrical kit/ Kit electrico.	1 un.
6 Screws & wall plugs/ Tornillos y tacos.	2 un.
7 Cable clip/Clip.	1 un.
8 Stoppers/Topes	3 un.
9 Allen key N°2/Llave Allen N°2.	1 un.
10 Allen key N°3/Llave Allen N°3.	1 un.
11 Separating ring/ Anillo de separación	2 un.
12 Level /Nivel.	1 un.
13 Disc/Disco de cierre.	1 un.
14 Screw/Tornillo de cierre.	1 un.

TECHNICAL SPECIFICATIONS ESPECIFICACIONES TÉCNICAS

Integrated LED



Linear Module

350mA

120-277V: Dimmable 0-10V & DALI

220-240V: Bluetooth dimming

50Hz 60W

120 - 277V

220 - 240V

Class I / Clase I



WEIGHT

Net	10 Kg
Gross	24,6 Kg

WARNINGS ADVERTENCIAS

Before assembly and installing this product, carefully read the following:

Turn off the mains before installing the lamp. Dry location only. This lamp is for indoor use only.

WOOD VENEER: Since wood is a natural material, a gradual change in tone may occur over time. Furthermore, if the lamps have been purchased at different times, there will be differences in colour and tone, particularly in light coloured veneers. Luziferlamps S.L. will not be held responsible for this.

MORE INFO: <http://www.lzf-lamps.com/guarantee/>

Antes de montar e instalar este producto lea atentamente:

Desconectar la red eléctrica antes de instalar la luminaria. Ubicar en lugares secos. Luminaria para uso exclusivo en interior.

MADERA: Debido a que la madera es un material natural, pueden existir variaciones en el tono de ésta. Si las lámparas se adquieren en diferentes periodos de tiempo, pueden mostrar variaciones de color y tono sobretodo en las maderas de tonos claros. Luziferlamps S.L. no se hará responsable.

MÁS INFORMACIÓN:

<http://www.lzf-lamps.com/guarantee/>



1

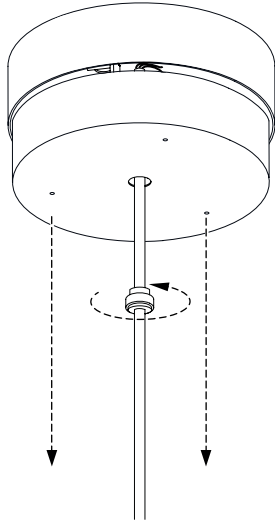

The canopy is composed of an outer cover where the electrical part is housed and a counterflow, which serves to close, unscrew the nut to separate them.

El florón está compuesto por una tapa exterior donde se aloja la parte eléctrica y un contraflorón, que sirve para cerrar, desenrosque la tuerca para separarlas.

2

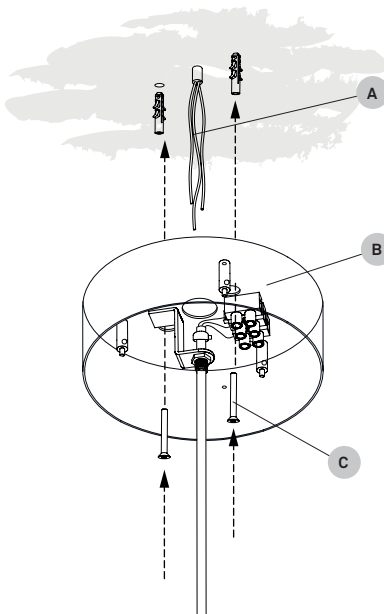

Feed the electrical wires (A) from the mains through the electrical back plate (B), fix back plate to the ceiling with the screws (C) and prepare to wire up.

Pasar los cables eléctricos (A) a través de la tapa posterior (B), fijar al techo con los tacos y tornillos (C) para posteriormente conectar.

3

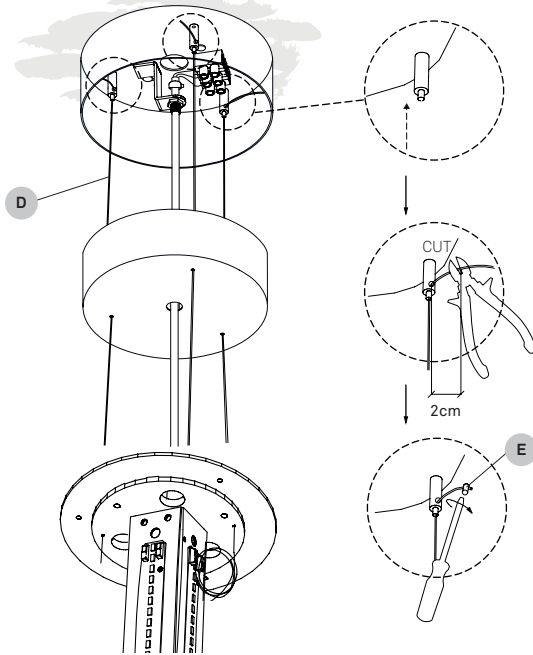

Adjust the height of your lamp by raising or lowering the stainless steel adjustment cable (D) and cut off the excess. For added security put on the stopper (E) and tighten it. Level the lamp with the level supplied.

Ajuste la altura de su lámpara subiendo o bajando el cable suspensor (D) y corte el exceso. Para mayor seguridad, coloque el tapón (E) y apriételo.

Nivele la lámpara con el nivel suministrado.

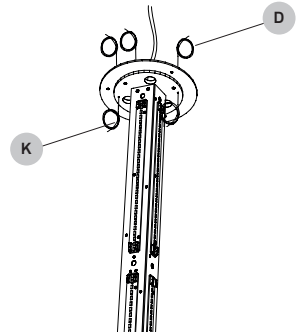

4

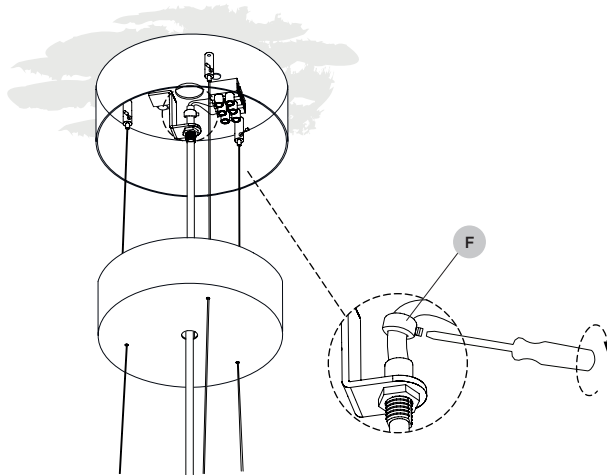

Tighten the screw on the electrical cable trap (F).

Apriete el tornillo del prensacable (F).

5

DIFERENT ELECTRICAL CONNECTION OPTIONS

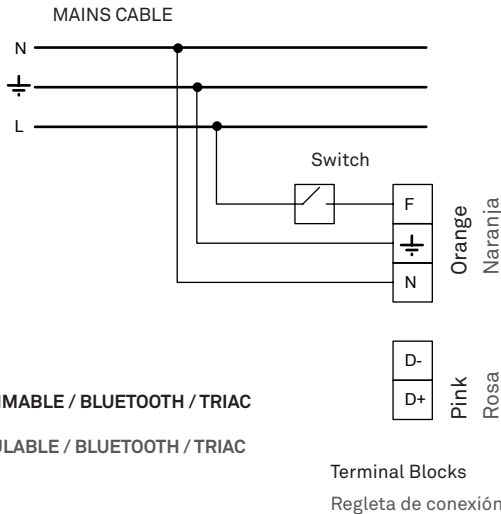

OPTION 1:

NON DIMMABLE / BLUETOOTH / TRIAC

You should have a three wire cable coming from the mains. Connect poles **N** and **GND** (\perp) as shown in the terminal block Orange. Connect the line (**L**) that goes through the switch installation to the pole **F** (terminal block Orange). Poles **D-** and **D+** are not used.

OPCIÓN 1:

NO REGULABLE / BLUETOOTH / TRIAC

Debería tener tres cables viniendo de la red. Conecte **N** y **GND** (\perp) como se muestra en la regleta Naranja. Conecte la línea (**L**), que viene del interruptor, en el polo **F** (regleta Naranja). Los polos **D-** y **D+** no se utilizan.

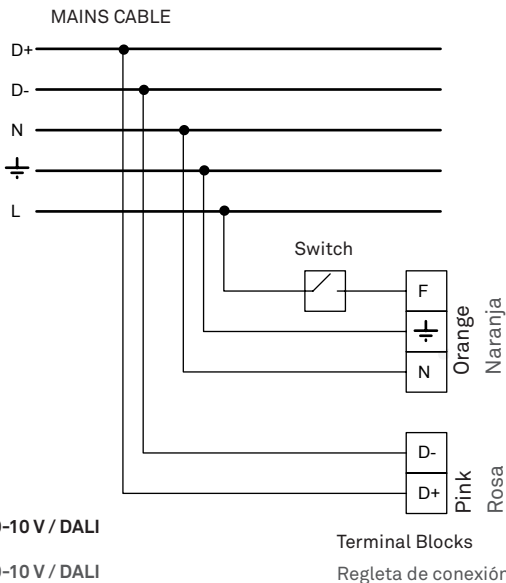

OPTION 2: DIMMING 0-10V / DALI

You should have a five wire cable coming from the mains. Connect poles **N** and **GND** (\perp) as shown in the terminal block Orange. Connect the line (**L**) that goes through the switch installation to the pole **F** (terminal block Orange). After connecting the mains wires take the other two wires (the +/- dimming controls) and connect them to the dimming terminal block (terminal block Pink).

OPCIÓN 2: REGULABLE 0-10 V / DALI

Debería tener cinco cables viniendo de la red. Conecte **N** y **GND** (\perp) como se muestra en la regleta Naranja. Conecte la línea (**L**), que viene del interruptor en el polo **F** (regleta Naranja). Tras conectar la red eléctrica, tome los otros dos cables (+/- de control de regulación) y conéctelos en la regleta de conexión de regulación (regleta Rosa).

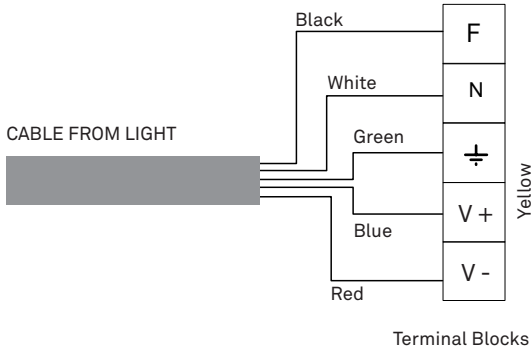

LAMP CONNECTION

This is the wiring diagram of how to connect the cables to the yellow terminal blocks.

Diagrama de conexión de los cables eléctricos a las regletas de conexión amarillas.

6

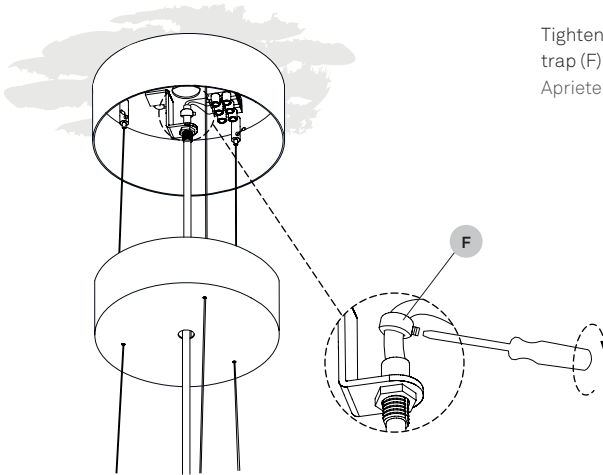

Tighten the screw on the electrical cable trap (F).

Apretar el tornillo del prensacable (F).

7

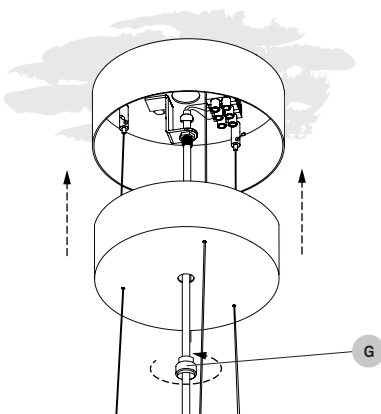

Once all your wiring is complete raise the canopy and screw on the canopy support nut (G) that holds the cover in place.

Una vez conectados todos los cables, suba el florón y fíjelo enroscando la tuerca (G).

8

Undo steel cables for shades (K).

Desenrollar los cables de acero para las pantallas (K).

Shade mounting.

Take the shade support cables and pass them through the one way cable traps located at the bottom of the Totem shades 1 and 2.

Insert the neck separating ring (J) after the shade 1 and then, place the shade 2.

Montaje de las pantallas.

Pase los cables metálicos a través de los suspensores situados en la parte inferior de las pantallas 1 y 2.

Inserte el anillo separador después de colocar la pantalla 1 y a continuación coloque la pantalla 2.

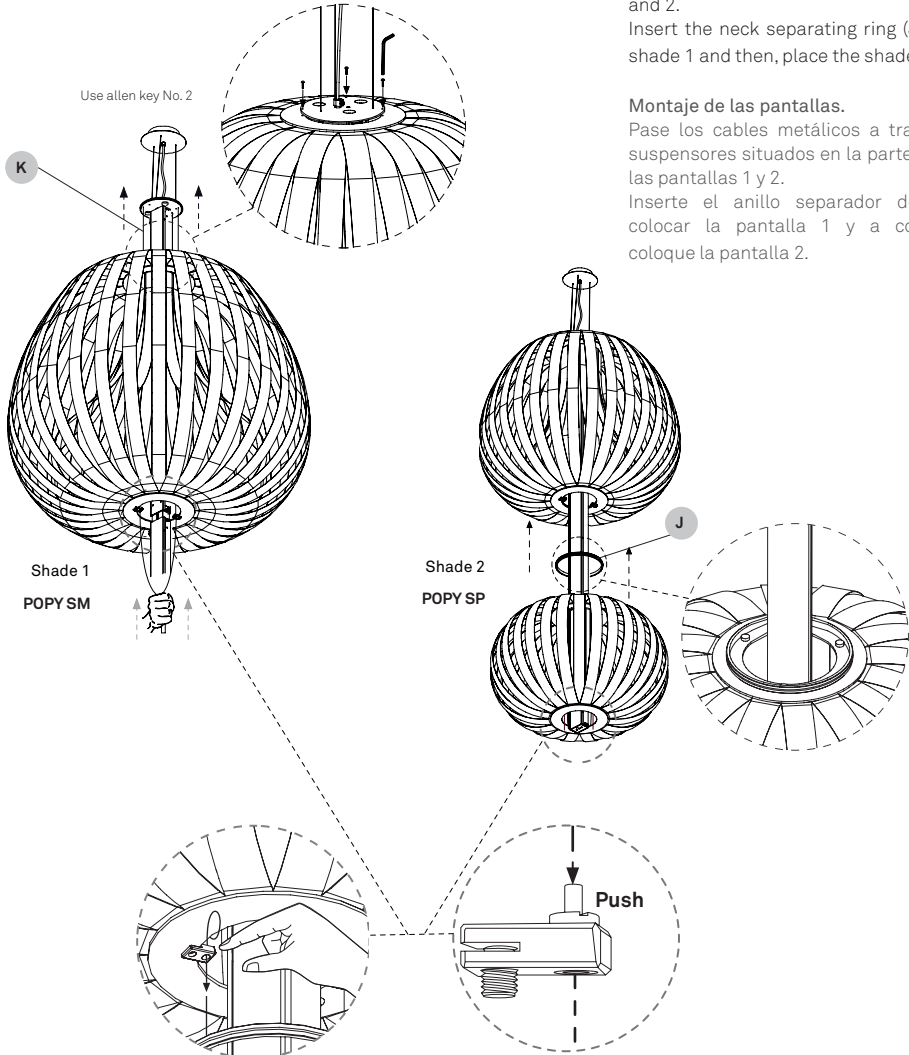

9

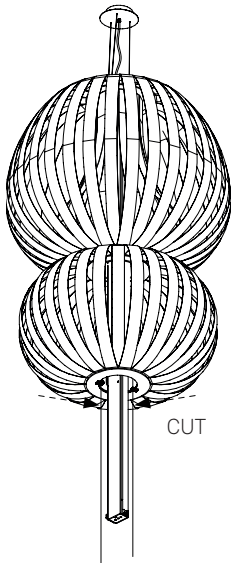

CUT

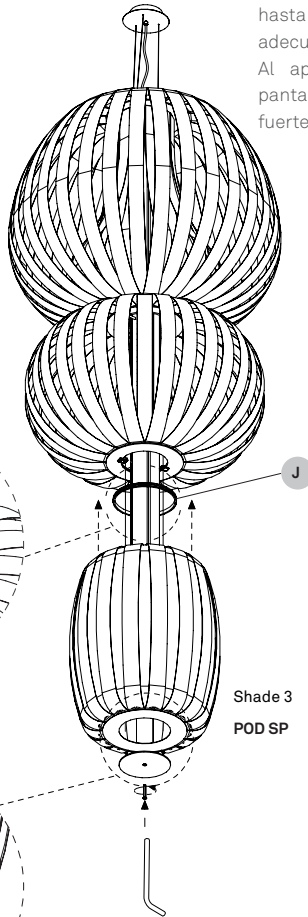
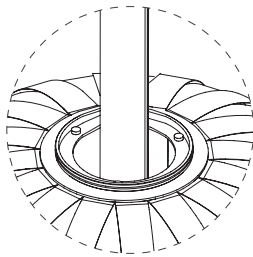

Shade 3
POD SP

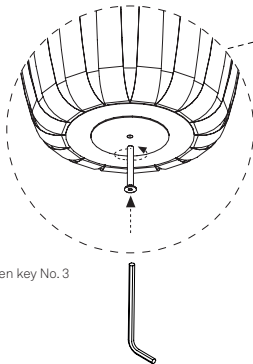

Use allen key No.3

Insert the neck separating ring (J) after the shade 2 and then, place the shade 3.
Screw on base support screw until the shades join together adequately.

When this screw is tightened it compresses the shades together, be careful not to press too hard as this may collapse the shades.

Inserte el anillo separador después de colocar la pantalla 2 y a continuación coloque la pantalla 3.

Atornille el tornillo de la base de soporte hasta que las pantallas queden unidas adecuadamente.

Al apretar el tornillo se comprimen las pantallas, no debe apretarse demasiado fuerte ya que podría dañarlas.

10

ON
↑
OFF

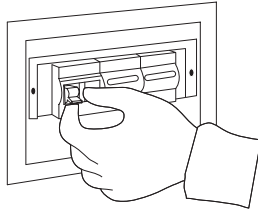

Turn on the mains again.

Conectar la tensión eléctrica.



Precautions

Luminaire for indoor use only.

Avoid direct sunlight, strong indirect sunlight and moisture on your lamp. Unplug the lamp before cleaning or changing the light bulb. Servicing or manipulation of the electrical installation should only be performed by qualified electrical personnel or by the LZF service department.

Wood veneer

Since wood is a natural material, a gradual change in tone may occur over time. Furthermore, if the lamps have been purchased at different times, there will be differences in colour and tone, particularly in light coloured veneers. Luziferlamps S.L. will not be held responsible for this.

Use and care of your lamp.

You have just purchased an original handmade product by LZF.

Your lamp is made out of FSC® certified natural wood veneer treated with our patented finish, Timberlite®.

This treatment both protects and safeguards the wood veneer against breakages.

For **cleaning shades** we recommended a feather duster or a damp cloth, clean only the flat surface of the veneer with the cloth, and please avoid any moisture contact along the edge of the veneer.

For **cleaning the metallic surfaces** should be treated with care and cleaned with a soft damp cloth only. Make sure that moisture does not penetrate joins or junctions between metal parts. Do not use solvents of any kind.

For **cleaning the acrylic diffusers** on your lamp can be cleaned with a regular window cleaning spray and a soft cloth. Do not use solvents of any kind.

If your lamps contains Integrated LED:

All LEDs are included in your lamp. Never touch the LED surface with your bare hands as this may reduce the life of your LED.

If your lamp needs Bulbs:

The bulbs are not included, unless indicated. We recommend using energy-saving light LED bulbs. Please refer to the instruction manual or visit our website www.lzf-lamps.com to make sure you are using the best bulb for your type of lamp.

Depending on the color of the wood veneer recommend using different light source, for optimum appearance:

Blue 28, Turquoise 30 and Grey 29: 4000k

Ivory White 20, Natural Beech 22, and Natural Cherry 21: 3000 or 4000k.

Yellow 24, Orange 25, Red 26, Chocolate 31 & Pale Rose 33: 3000k.

MORE INFO: <http://www.lzf-lamps.com/guarantee/>

Precauciones

Luminaria para uso exclusivo en interior.

Evitar el sol directo o la luz intensa indirecta del sol y la humedad sobre la lámpara. Desenchufar la lámpara antes de cambiar la bombilla o limpiarla. La manipulación de la instalación eléctrica debe efectuarse solo por personal cualificado o por LZF.

Madera

Debido a que la madera es un material natural, pueden existir variaciones en el tono de ésta. Si las lámparas se adquieren en diferentes periodos de tiempo, pueden mostrar variaciones de color y tono sobretodo en las maderas de tonos claros. Luziferlamps S.L. no se hará responsable.

Uso y cuidado de su lámpara

Acaba Ud. de adquirir una lámpara hecha a mano por LZF.

Su lámpara está fabricada con chapa de madera natural certificada FSC® tratada con nuestro acabado patentado Timberlite®. Este tratamiento protege la madera, a la vez que evita posibles roturas.

Para la **limpieza de la madera**, recomendamos usar un plumero o un paño húmedo, evitando incidir en los cantos de la chapa.

Para la **limpieza de superficies metálicas** deben tratarse con cuidado y limpiarse únicamente con un paño suave y húmedo. Asegúrese de que la humedad no penetre en las uniones de las partes metálicas. No use disolventes de ningún tipo.

Para la **limpieza de los difusores acrílicos** se pueden limpiar con un líquido limpia cristales y un paño suave. No usar disolventes de ningún tipo.

Si su lámpara contiene LED integrado:

Todos los LED están incluidos en su lámpara. No tocar nunca con las manos desnudas, ya que esto puede reducir la vida útil de su LED.

Si su lámpara necesita Bombillas:

Las bombillas no están incluidas, a menos que se indique. Recomendamos utilizar bombillas de bajo consumo LED. Consulte el manual de instrucciones o visite nuestro sitio web www.lzf-lamps.com para asegurarse de que está utilizando la mejor bombilla para su tipo de lámpara.

Dependiendo del color de la chapa de madera recomendamos utilizar diferentes temperaturas de luz, para su óptimo aspecto:

Azul 28, Turquesa 30 y Gris 29: 4000k.

Ivory White 20, Natural Beech 22 y Natural Cherry 21: 3000 o 4000k.

Amarillo 24, Naranja 25, Rojo 26, Chocolate 31 y Rosa Palo 33: 3000k.

MÁS INFORMACIÓN: <http://www.lzf-lamps.com/guarantee/>